

**XHG-6829**  
**MODEL**ICD-68/608シリーズ用埋め込み器具  
Flush-mount fixture for  
ICD-68/608 series dome cameras**SETUP PROCEDURE**  
**取付要領図**

Ikegami Electronics (U.S.A.), Inc.  
37 Brook Avenue, Maywood, New Jersey 07607, U.S.A.  
Phone: (201) 368-9171, FAX 201-569-1626

Ikegami Electronics (Europe) GmbH  
Ikegami Strasse 1, 41460 Neuss 1, F.R. Germany  
TEL. 02131-123-0/FAX 02131-102820

Ikegami Electronics (Europe) GmbH U.K. Branch  
Unit E1 Cologne Court Brooklands Close, Windmill Road Sunbury-on-Thames Middlesex TW16 7EB, UK  
TEL. 01932-769700/FAX 01-92-769710

池上通信機株式会社  
〒146-8567 東京都大田区池上5-6-16  
TEL (03)5700-1111(大代)

営業本部 〒146-8567 東京都大田区池上5-6-16 本社ビル  
大阪支店 〒564-0052 吹田市広芝町9-6 第1江坂池上ビル  
札幌営業所 〒060-0051 札幌市中央区南一条東1-3 パークライスト札幌ビル (011)231-8218 (代)  
仙台営業所 〒980-0011 仙台市青葉区上杉1-5-15 日本生命勾当台南ビル (022)227-2066 (代)  
名古屋営業所 〒465-0051 名古屋市中東区社が丘1-1506 加藤第2ビル (052)705-6521 (代)  
広島営業所 〒730-0017 広島市中区鉄砲町5-16 サクキビル (082)223-3163 (代)  
福岡営業所 〒812-0013 福岡市博多区博多駅東3-1-1 ノーリツビル福岡 (092)451-2521 (代)

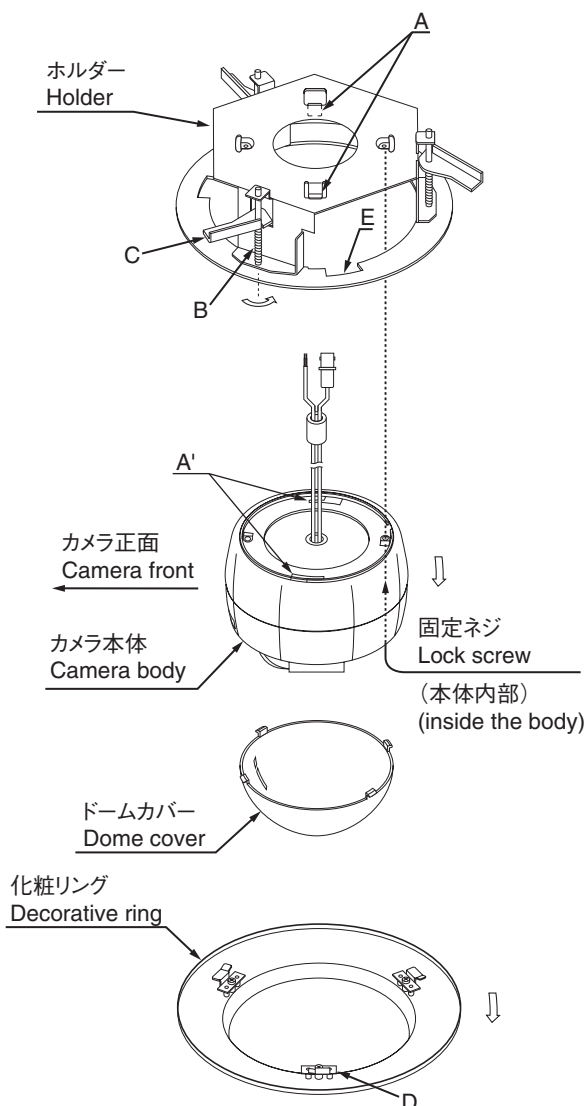
**Ikegami****Japanese****作業 1**

設置場所に埋め込み金具の取付孔をあけて下さい。  
〔取付孔直径 185 ± 4mm〕

**作業 2**

本体からドームカバーを取り外して下さい。  
ドームカバーの外し方は、カメラ本体に付属している取扱説明書の「ドームカバーの外し方」を参照して下さい。

**作業 3**

取付金具の A 部をカメラ本体の A' 孔〔各 2ヶ所〕へはめ込み、カメラ本体を矢印の方向へ一杯に回して下さい。

**作業 4**

カメラ本体の内部にある固定ネジをドライバーで締め付けてカメラを取付金具に固定して下さい。

**作業 5**

ホルダーを天井の孔に入れ、B のネジを矢印の方向へ回して下さい。〔3ヶ所〕  
ストッパー C が外側に開き、降りながら天井を挟み込みます。  
〔取付可能範囲：厚さ約 8 ～ 50mm 以下〕

**作業 6**

レンズの調整とユーザーセットアップが終了した後、ドームカバーを取り付けて下さい。  
ドームカバーの付け方は、カメラ本体に付属している取扱説明書の「ドームカバーの付け方」を参照して下さい。

**作業 7**

化粧リングの金具 D をホルダーの切り欠き E に合わせる様にセットしてから矢印の方向へ回転させて固定して下さい。

**注意事項**

設置後ドームカバーを時計方向に回し、確実に取り付けられていることを確認して下さい。  
また、化粧リングを反時計方向に回し、確実に取り付けられていることを確認して下さい。

**English****Step 1**

Make an opening (185±4 mm in diameter) for the flush-mount fixture in the ceiling.

**Step 2**

Remove the dome cover from the camera proper, referring to "How to remove the dome cover" in the Operation Manual that comes with the camera.

**Step 3**

Fit the holder's two projections (A) to the camera's two holes (A'). Turn the camera fully in the direction of arrow.

**Step 4**

Using a screwdriver, tighten up the lock screw inside the camera. The camera will be fixed to the fixture.

**Step 5**

Put the holder in the opening of the ceiling and turn the three screws (B) in the direction of arrow. The stoppers (C) will open outward first and then lower themselves to come into close contact with the back of the ceiling.  
(Applicable ceiling thickness: 8 to 50 mm)

**Step 6**

Complete the lens adjustment and user setup procedures. Attach the dome cover on the camera proper, referring to "How to attach the dome cover" in the Operation Manual that comes with the camera.

**Step 7**

Align the decorative ring's catches (D) with the holder's notches (E). Turn and fix the decorative ring in the direction of arrow.

**CAUTION**

Finally try to turn the dome cover clockwise to make sure it is tightly fixed. Also try to turn the decorative ring counterclockwise to make sure it is tightly fixed

\*ドライバー差し込み固定ネジを右に回すと固定されます。  
Apply a screwdriver and turn the lock screw clockwise, and the camera will be fixed.

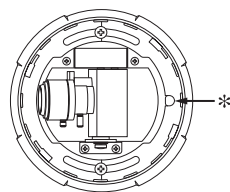
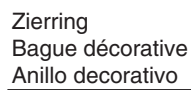
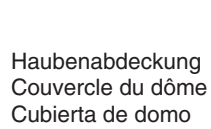
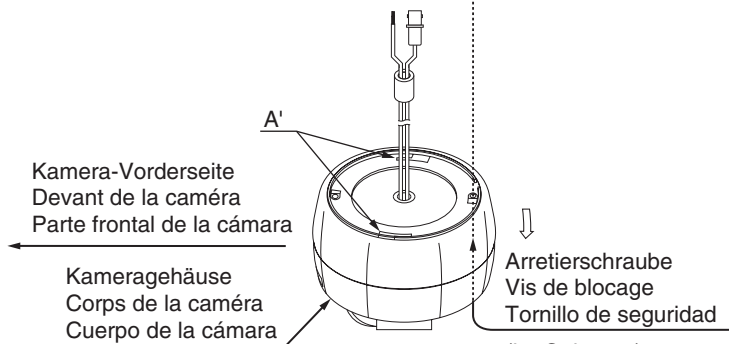
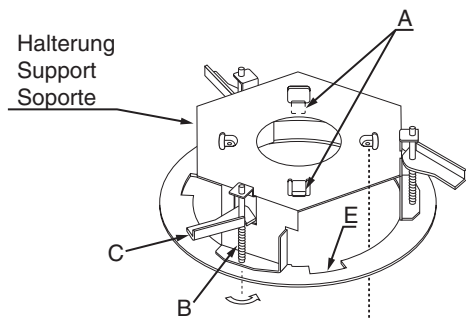

\* Drehen Sie die Arretierschraube mit einem Schraubendreher im Uhrzeigersinn, um die Kamera zu sichern.  
Utiliser un tournevis et tourner la vis de blocage dans le sens des aiguilles d'une montre. Ainsi, la caméra sera fixée.  
Con un destornillador, gire el tornillo de seguridad hacia la derecha y la cámara quedará fijada.

## Deutsch

### Schritt 1

Erzeugen Sie eine Öffnung in der Decke (185±4 mm im Durchmesser), um die Vorrichtung für die Bundmontage anbringen zu können.

### Schritt 2

Entfernen Sie die Haubenabdeckung von der Kamera und beziehen Sie sich auf den Abschnitt "Entfernen der Haubenabdeckung" in der mitgelieferten Bedienungsanleitung.

### Schritt 3

Rasten Sie die beiden Vorsprünge (A) der Halterung in die beiden Löcher (A') der Kamera ein. Drehen Sie die Kamera ganz in Pfeilrichtung.

### Schritt 4

Ziehen Sie die in der Kamera befindliche Arretierschraube mit einem Schraubendreher an. Die Kamera wird an der Vorrichtung für die Bundmontage befestigt.

### Schritt 5

Setzen Sie die Halterung in die Deckenöffnung und drehen Sie die drei Schrauben (B) in Pfeilrichtung. Die Anschläge (C) öffnen sich zuerst nach außen und senken sich dann automatisch ab, um gegen die Rückseite der Decke zu drücken. (Zulässige Deckenstärke 8 bis 50 mm)

### Schritt 6

Beenden Sie die ObjektivEinstellung und Schritte für die Aufstellung durch den Benutzer. Bringen Sie die Haubenabdeckung auf der Kamera an und beziehen Sie sich hierfür bitte auf den Abschnitt "Anbringen der Haubenabdeckung". Siehe die beiliegenden Bedienungsanleitung.

### Schritt 7

Lassen Sie die Laschen (D) auf dem Zierring in die Kerben (E) der Halterung eingreifen und drehen Sie den Zierring danach in Pfeilrichtung.

### VORSICHT

Versuchen Sie zum Abschluß die Haubenabdeckung im Uhrzeigersinn zu drehen, um sicherzustellen, daß Sie gut festsetzt. Drehen Sie auch den Zierring gegen den Uhrzeigersinn, um sich zu vergewissern, daß er gut angezogen ist.

## Français

### Etape 1

Effectuer une ouverture dans le plafond (185±4 mm de diamètre) pour la garniture d'encastrement.

### Etape 2

Retirer le couvercle du dôme de la caméra, en se référant à "Comment retirer le couvercle du dôme" dans le Manuel d'Opération joint à la caméra.

### Etape 3

Adapter les deux mentonnets (A) du support aux deux trous (A') de la caméra. Tourner complètement la caméra dans la direction de la flèche.

### Etape 4

En utilisant un tournevis, serrer la vis de blocage à l'intérieur de la caméra. La caméra sera fixée à la garniture.

### Etape 5

Installer le support dans l'ouverture du plafond et tourner les trois vis (B) dans la direction de la flèche. Les dispositifs d'arrêt (C) s'ouvriront tout d'abord vers l'extérieur et s'abaisseront ensuite d'eux-mêmes pour entrer en contact avec le fond du plafond. (Épaisseur applicable du plafond: 8 à 50 mm.)

### Etape 6

Achever le réglage de l'objectif et les procédures de mises au point par l'utilisateur. Fixer correctement le couvercle du dôme sur la caméra, en se référant à "Comment fixer le couvercle du dôme" dans le Manuel d'Opération joint à la caméra.

### Etape 7

Aligner les cliquets d'arrêt (D) de la bague décorative avec les encoches (E) du support. Tourner et fixer la bague décorative dans la direction de la flèche.

### ATTENTION

Enfin, tenter de tourner le couvercle du dôme dans le sens des aiguilles d'une montre pour s'assurer qu'il est fixé de façon sûre. De même, tenter de tourner la bague décorative dans le sens inverse des aiguilles d'une montre pour être sûr qu'elle est fermement serrée.

## Español

### Paso 1

Haga una abertura (185±4 mm de diámetro) para el accesorio de montaje a ras en el techo.

### Paso 2

Quite la cubierta de domo de la propia cámara consultando "Cómo quitar la cubierta de domo" en el manual de instrucciones entregado con la cámara.

### Paso 3

Coloque los dos resaltes (A) del soporte en los dos agujeros (A') de la cámara. Gire la cámara completamente en el sentido de la flecha.

### Paso 4

Con un destornillador, apriete el tornillo de seguridad del interior de la cámara. La cámara se fijará al accesorio.

### Paso 5

Ponga el soporte en la abertura del techo y gire los tres tornillos (B) en el sentido de la flecha. Los topes (C) se abrirán primero hacia fuera y luego bajarán por sí mismos para entrar en contacto con la parte posterior del techo. (Grosor del techo aplicable: 8 a 50 mm)

### Paso 6

Complete los procedimientos de ajuste del objetivo y de instalación del usuario. Coloque la cubierta de domo en la propia cámara consultando "Cómo colocar la cubierta de domo" en el manual de instrucciones entregado con la cámara.

### Paso 7

Alinee los cierres (D) del anillo decorativo con las ranuras (E) del soporte. Gire y fije el anillo decorativo en el sentido de la flecha.

### AVISO

Intente girar la cubierta de domo hacia la derecha para asegurarse de que está firmemente colocada. Intente también girar el anillo decorativo hacia la izquierda para asegurarse de que esté firmemente colocado.